



MANUAL

Oden MS400/700
Freja 400
Svenska

Manual för Oden MS 400/700, Freja 400

Innan fastbultning av maskinen, montera kastarmsskydd, magasin och kastarm. Anslut ledningarna. Fyll på en mindre mängd duvor och provskjut maskinen för att fastställa den exakta fästpunkten. Gör om nödvändigt små justeringar i sid och längdleds tills ett tillfredsställande resultat har uppnåtts.

Fäst sedan maskinen i underlaget.

Säkerställ att test och inställningar utförs på ett säkert sätt innan maskinen sätts fast.

Underhåll av maskinen

Din BEOMAT lerduvekastare har genomgått leveranstest och bör inte kräva några ändringar alls i samband med installationen.

Efter en tids användande

Om din maskin inte fungerar korrekt, innan några justeringar görs, kontrollera följande:

1. Kontrollera att kastarmen är rak. Ta bort armen och inspektera. Om armen är böjd uppåt eller nedåt försämrar duvbana eller så går duvan sönder. Byt i sådant fall armen.
2. Kontrollera att hissen är rätt inställd, ett utrymme ska finnas mellan den högsta punkten på hissen och den nedre kanten av duvan, minst 3 mm, 6mm är optimalt.
3. Kontrollera att duvhållarborsten "håller" duvan mot

Vidare felsökningschema finns i slutet av manualen.

Följande instruktioner hjälper dig att underhålla din BEOMAT kastare. Kontrollera din maskin med jämna mellanrum. Håll maskinen ren och inte ladda maskinen med skadade duvor.

OBS!

Strömmen skall alltid vara bruten och kastarmen skall alltid vara avspänt läge innan några justeringar eller underhåll på maskinen utförs!

Allt strömrelaterat arbete skall av säkerhetssjäl utföras av behörig elektriker!

Manöverlådans funktioner

A

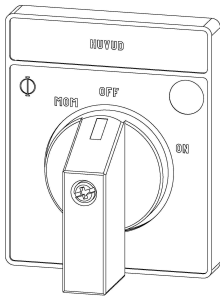

B

Direkt - Timer



Brytare A, Manöver huvuddrift:

Startar i läge ON maskinen och laddar upp kastarmen.

Vrid brytaren i en rörelse till MOM för att utlösa sista duvan efter skjutning.

Om inte sista duvan utlöses, vrid brytaren till MOM och håll kvar i 5 sek.

(För skeetmaskiner startar och stänger brytare A båda maskinerna.)

Brytare B

Med brytare D väljer man mellan Timer eller Direkt funktion

Maskinen är utrustad med "motorsaver". Om ingen duva utlöses inom 5min (justerbart), kopplas motorerna ifrån. Maskinen startar åter vid tryck på utlösaren.

Inställning av kastbanor

Det finns tre justeringspunkter. För utjämning av kastbanor är höger stödben justerbart, observera de två låsbultarna och en höjjusteringsbult som kan anpassas för en helt platt kastbana. Den vertikala justeringen (duvans höjd) görs enkelt genom en skruv. Ytterligare justering kan göras genom att lossa skruven på bottenplattan för att vrida maskinen åt vardera hållet för justering vid tex sidovind.

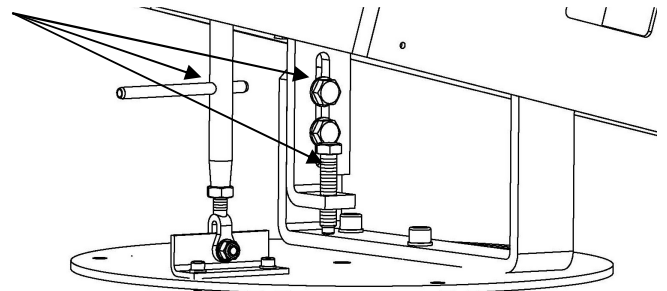

Justering av kastarmsfjädersn

Fjädersn är installerad utan förspänning och två olika system finns för att justera kastlängden. Distanser kan användas för att uppnå önskad längd med fjädersn som den är. Den tjocka distansen kommer att öka duvans flygning med ca 10 meter och de andra distanserna i fallande ordning ner till ca 1 meter. Eller så kan fjädersns låsmutter lossas och genom att vrida ögla på utsidan medurs så ökar fjädersns spänning. När önskat förspänning erhålls dra åt låsmuttern

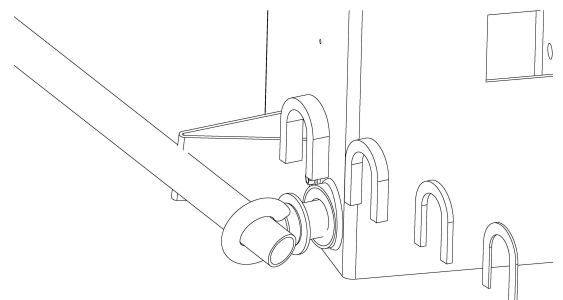

Maskinens kastarm

Undvik att använda maskinen utan duvor.
Efter en tids användning bör kastarmen bytas.
Kontrollera ofta kastarmen och byt vid behov.
Maskinen är monterad och testad för användning av internationella 110 mm duvor.
Olika duvors fabrikat gör att duvorna varierar i storlek och höjd som kan leda till behov av att korrigera kastarmen.

Kontroll av kastarm (gäller ej för Battue-duvor)

Kontrollera kastarmen, justera med utlösaren i låst position, kontrollera att armen och duvan från den bakre delen av maskinen ligger i rätt position.

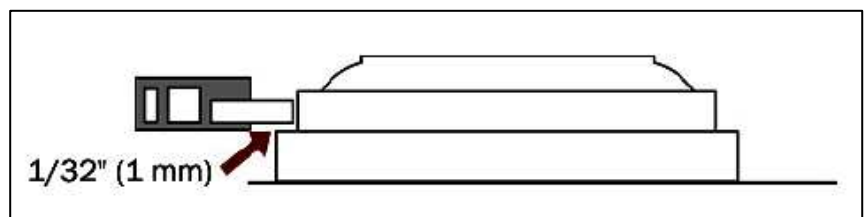

Avståndet mellan gummit på att kastarmen och den första kanten av duvan bör vara ca 1 mm.

Byte av kastarm

Lossa skruven som håller armen, dra därefter ut armen hållaren.
Byt ut kastarmen mot en ny och dra sedan åt skruven.

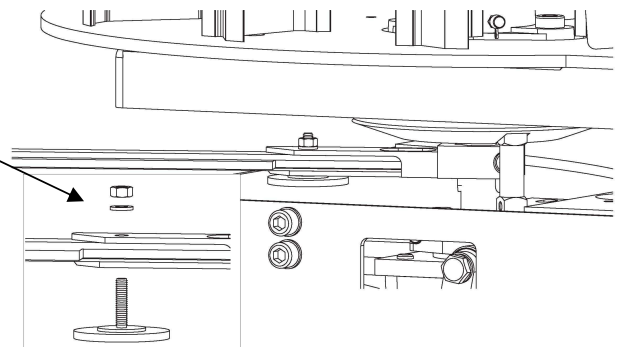

Inställning av kastarmshållare

Använd en 6 mm Insexnyckel för att lossa bulten, (se pilen i bilden), ca ½ till 1 varv.
Vrid kastarmshållaren upp eller ner på huvudaxel till önskad position på axeln.
Upprepa ovanstående steg tills rätt inställning erhålls. Dra åt hållaren.

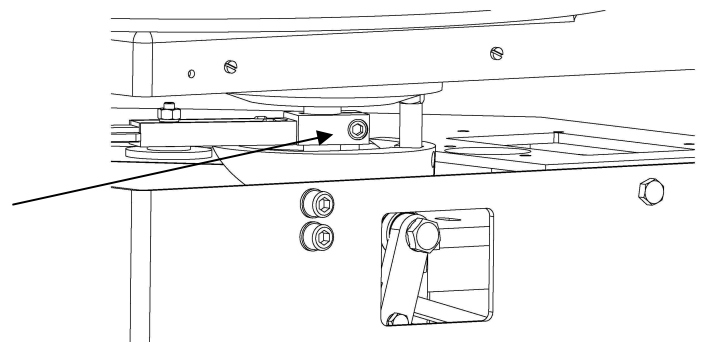

Inställning av mikrobrytaren, utförs i avspänt läge!

Kanske en av de vanligaste korrigeringar på maskinen. Till exempel, om maskinen skulle börja släppa duvor på egen hand, en justering till vänster eller nedåt löser problemet. Brytaren kontrollerar återstängning av maskinen och aktiveras genom kastarmen. Justera höjden: Lossa skruvarna och flytta brytaren upp eller ner. En annan inställning är att hela fästet kan flyttas i monteringshålen överst nå fästet

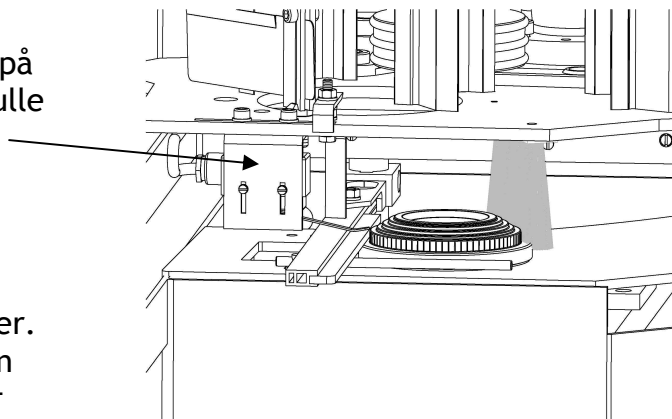

Justering av kastarmsbromsen

Bromsen är monterad på kastarmsaxeln och bromsar upp kastarmens rörelse efter att duvan kastats iväg. För att justera bromsen använd en insexnyckel. Vrid bulten medsols för att öka bromsens effektivitet. Justera tills armen stoppar utan vibrationer.

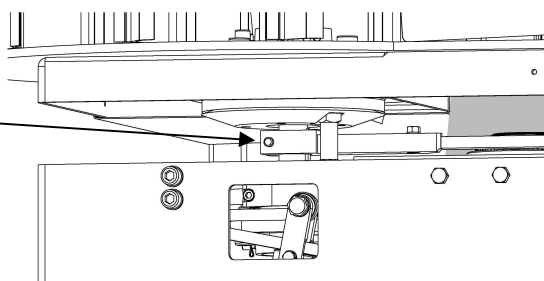

Duvhissens höjjustering

Justering av hissen sker genom att lossa den lilla bulten som visas på bilden. Om lagerhållaren förs åt vänster går duvhissen längre ner.

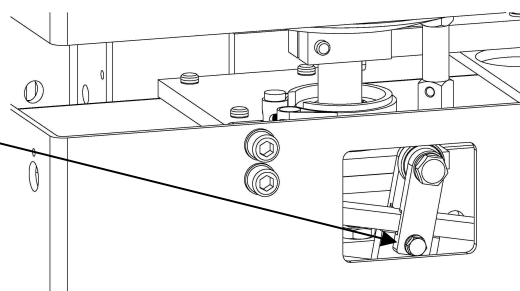

Duvkniv (option)

En duvkniv är installerat på din BEOMAT maskin. Kniven är installerad inaktiv och måste anpassas individuellt för varje duvtyp. För att aktivera, lossa muttern på toppen, vänd kniven och använd de installerade brickorna för att justera höjden. Det kan vara nödvändigt att böja kniven något upp eller ner för att mycket exakt justera kniven. Kniven kommer att underlätta skjutning med våta duvor.

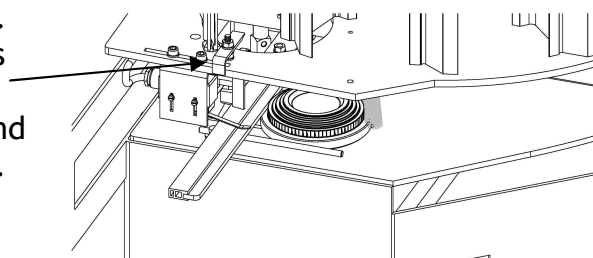

Justering av drivremmar

Kilremmar används mellan reduktionsväxel och huvudaxel. Efter en tid kan det vara nödvändigt att spänna åt remmar något. Detta görs genom att lossa de två muttrarna som visas och genom att dra åt skruven för remspänning ett varv. (En alltför hård spänning belastar drivmekanismen). Skruva åt två muttrarna efter justering.

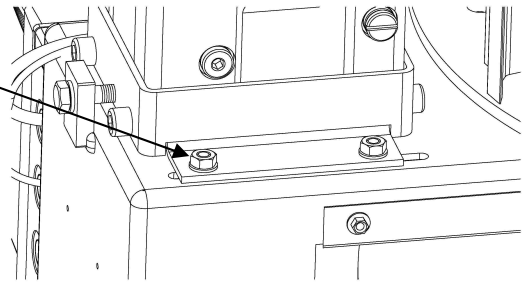

Duvhållarplåt

En fjädrande duvhållarplåt håller ordning i duvstapeln. Justering behövs normalt inte, men plåten kan behöva bytas ut eller justeras efter att ha kommit ur sitt läge. Plåten bör justeras när magasinet är fyllt med duvor och efter att ha levererat en duva till hissen.

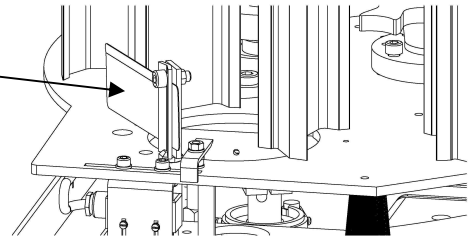

Justera frikopplingen

Det elektriska/magnetiska kopplingen frikopplar växeln.



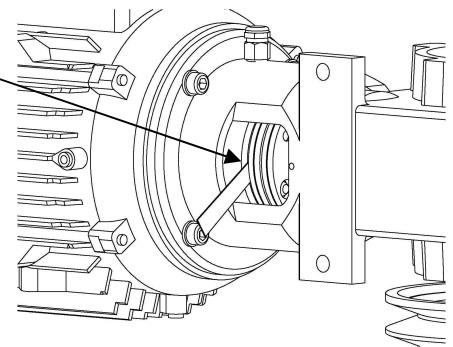

Kopplingen ligger mellan drivande axel och växellåda. Avståndet mellan rotor och stator bör vara mellan 0,3-0,4 mm.

För att justera kopplingen, lossa de två stoppskruvarna på växellådans ingående axel och skjut sedan kopplingen framåt eller bakåt tills rätt avstånd erhålls. Använd ett bladmått för att få rätt avstånd.



Förebyggande underhåll av maskinen

FARA VID UNDERHÅLL!

-  Slå alltid av strömmen!
-  Säkerställ att maskinens kastfjäder inte är i spänt läge!
-  Ladda aldrig maskinen med skadade duvor!
-  Håll alltid maskinen fri från ev rester av skadade duvor!

Smörjschema:

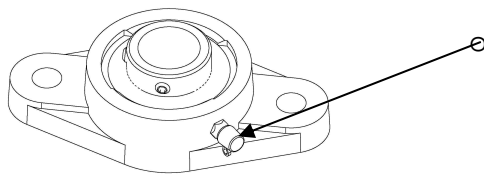

Använd fettspruta för att smörja maskinen efter ca 100,000 duvor eller minst en gång om året.

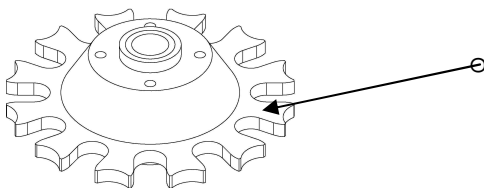

Smörj magasinets navet en gång om året. Även hjulets tolv "fingrar" ska smörjas.

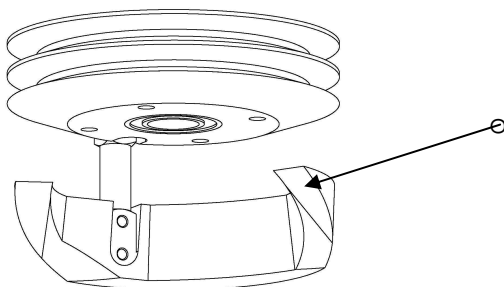

Smörj kurvan ofta.

Felsökning

Problem	Orsak	Åtgärd
Maskinen fungerar inte	Strömlös maskin	Kontrollera att ström går fram till maskinen, kontrollera maskinens överbelastningsskydd vid maskinens kopplingsbox. Allt strömrelaterat arbete skall av säkerhetssjäl utföras av behörig elektriker.
Duvorna avlossas ej	Maskinens relä är trasigt	Byt maskinens relä i kopplingsboxen.
Flera duvor läggs ner samtidigt.	Duvhållarhjulets o-ringar är skadade.	Byt o-ringarna i duvhissen.
Duvorna slås sönder	Delar av trasiga duvor stör funktionen Kastarmen är feljusterad Kastarmen är böjd Duvhållarhjulets o-ringar är skadade Matarhjulet snurrar inte Duvor av olika fabrikat och storlek stör funktionen Blöta duvor stör funktionen	Rengör maskinen Justera armen, se instruktionen Byt kastarm Byt o-ringar Lossa magasinet och rengör matarhjul och magasin, smörj maskinen. Byt duvor Byt ut duvorna till torra duvor
Maskinen kastar duvor utan stopp	Utlösaren är trasig Trasig mikrobrytare Feljusterad koppling	Kopplas loss sladden till utlösaren, slutar maskinen kasta är utlösaren trasig och bör bytas. Prova att lyfta på "fingret" på brytaren, slutar inte maskinen att kasta duvor byt brytaren Justera kopplingen, se beskrivning

Beomat

Rörverksgatan 2
688 30 STORFORS

Telefon: 0550 611 94, Fax: 0550 611 21

Mail: info@beomat.se, Internet: www.beomat.se



beomat